



---

ΚΑΝΟΝΙΣΜΟΣ ΛΕΙΤΟΥΡΓΙΑΣ  
ΔΗΜΟΤΙΚΩΝ ΚΟΙΜΗΤΗΡΙΩΝ

---

## ΠΕΡΙΧΟΜΕΝΑ

---

1. άρθρο 1.....	3
1.1. Αντικείμενο του κανονισμού .....	3
2. Άρθρο2 .....	3
2.1. Νομικό πλαίσιο .....	3
3. Άρθρο 3 .....	3
3.1. Πεδίο εφαρμογής.....	3
4. Άρθρο 4 .....	4
4.1. Γενικοί κανόνες.....	4
5. Άρθρο 5 .....	4
5.1. Διαστάσεις τάφων.....	4
6. Άρθρο 6 .....	6
6.1. Τέλη και Δικαιώματα.....	6
7. Άρθρο 7 .....	7
7.1. Ταφές.....	7
8. Άρθρο 8 .....	8
8.1. Παράταση ταφής.....	8
9. Άρθρο 9 .....	9
9.1. Δωρεάν παραχώρηση τάφων .....	9
10.Άρθρο 10 .....	9
10.1. Εκταφές.....	9
11.Άρθρο 11 .....	10
11.1. Αυτεπάγγελτες Εκταφές.....	10
12.Άρθρο 12 .....	10
12.1. Οστεοφυλάκιο- Οστεοφύλαξη .....	10
13.Άρθρο 13 .....	11
13.1. Περιορισμοί.....	11
14.Άρθρο 14 .....	12
14.1. Κατασκευή – Διαμόρφωση Τάφων - Υποχρεώσεις Κατασκευαστών .....	12
15.Άρθρο 15 .....	14
15.1. Περιποίηση τάφων.....	14
16.Άρθρο 16 .....	14
16.1. Βιβλία .....	14
17.Άρθρο 17 .....	15
17.1. Μνημεία – επιγραφές – αντικείμενα .....	15
18.Άρθρο 18 .....	15
18.1. Ωράριο λειτουργίας.....	15
19.Άρθρο 19 .....	16
19.1. Τελικές διατάξεις .....	16
20.Άρθρο 20 .....	16
20.1. Ισχύς κανονισμού .....	16
20.2. Συμπληρωματικές Οδηγίες .....	16

---

---

## Γενικές Διατάξεις

---

---

### 1. άρθρο 1

---

#### 1.1. Αντικείμενο του κανονισμού

Ο παρών κανονισμός έχει ως αντικείμενο την καθιέρωση λεπτομερών κανόνων για την διοίκηση τη διαχείριση και τη λειτουργία των δημοτικών νεκροταφείων του Δήμου Θερμαϊκού.

### 2. Άρθρο 2

---

#### 2.1. Νομικό πλαίσιο

**Η λειτουργία γενικά του Δημοτικού Κοιμητηρίου διέπεται από τους παρακάτω νόμους και διατάξεις :**

1. του Α.Ν. 445/1968, «Περί νεκροταφείων και ενταφιασμού νεκρών»,
2. του Α.Ν. 582/1968, «Περί δημοτικών και κοινοτικών κοιμητηρίων»,
3. της Υ.Α. αριθ. Α5/1210 της 19 Απρ./10 Μαΐου 1978, «Περί όρων ιδρύσεως κοιμητηρίων»,
4. των άρθρων 966 και 970 του Αστικού Κώδικα,
5. των άρθρων 201, 373, 426 και 443 του Ποινικού Κώδικα,
6. του ν. 547/1977 «Περί Διοικήσεως των μη ενοριακών ναών των κοιμητηρίων»,
7. του ν. 3463/2006 (Δημοτικός & Κοινοτικός Κώδικας) και του ν. 3852/2010 (Σχέδιο «Καλλικράτης») όπου τυγχάνουν εφαρμογής,
8. του Οργανισμού Εσωτερικής Υπηρεσίας του Δήμου,
9. του Κώδικα Είσπραξης Δημοσίων Εσόδων και
10. από τις εκάστοτε ισχύουσες διατάξεις περί Δημοτικών Κοιμητηρίων.

### 3. Άρθρο 3

---

#### 3.1. Πεδίο εφαρμογής

Τα Κοιμητήρια είναι πράγματα **εκτός συναλλαγής** κατά το άρθρο 966 του Αστικού Κώδικα.

Ο Δήμος Θερμαϊκού είναι κύριος, διοικεί και διαχειρίζεται τα παρακάτω κοιμητήρια: **Περαίας, Ν. Επιβατών, Αγίας Τριάδας, Μηχανιώνας, Κερασιάς, Αγγελολχωρίου, Επανομής και Μεσημερίου.**

## 4. Άρθρο 4

---

### 4.1. Γενικοί κανόνες

1. Οι τάφοι είναι προσωρινοί, **πενταετούς (5) ταφής (με δικαίωμα παράτασης 1+1 έτος)** και θα πρέπει να έχουν τις εξής διαστάσεις: 1 μ. πλάτος και 2,20 μ. μήκος ενώ θα πρέπει να έχουν μεταξύ τους απόσταση 0,50 μ. η οποία υπολογίζεται από τα όρια της εκσκαφής.
2. Απαγορεύεται η χρησιμοποίηση φέρετρου με κάλυμμα από γυαλί ή άλλο παρεμφερές ανθεκτικό υλικό.
3. Απαγορεύεται η ταφή έξω από τους χώρους των Κοιμητηρίων καθώς και σε ιδιωτικούς χώρους με εξαίρεση τις περιπτώσεις των επισκόπων και των κληρικών οι οποίοι δύναται να ενταφιάζονται εντός των Μοναστηρίων και Ησυχαστηρίων καθώς και των περιβόλων των Ιερών Ναών μετά από έγγραφη συναινετική άδεια της δημοτικής αρχής.
4. Η ταφή των νεκρών γίνεται υποχρεωτικά μέσα στα Δημοτικά Κοιμητήρια και σε χώρους που παραχωρούνται γι' αυτόν τον σκοπό.
5. Οι εντός των Κοιμητηρίων χώροι (τάφοι) που παραχωρούνται για την ταφή των νεκρών καθορίζονται, από την υφιστάμενη ρυμοτομία.
6. Η πιστή εφαρμογή της ρυμοτομίας στα Κοιμητήρια είναι υποχρεωτική και απαγορεύεται οποιαδήποτε παρέκκλιση.
7. Δεν επιτρέπεται η δημιουργία ξεχωριστής ζώνης ταφής για αλλόθρησκους ή αλλόδοξους.
8. Για την ταφή του νεκρού **είναι απαραίτητο να προσκομιστεί η άδεια ταφής** που εκδίδεται από την αρμόδια αρχή συνημμένα με την **πιστοποίηση σύνταξης ληξιαρχικής πράξης θανάτου**.
9. Ο ενταφιασμός όσων έχουν αποβιώσει από λοιμώδες νόσημα που υπάγεται στο Διεθνή Υγειονομικό Κανονισμό, γίνεται σε ιδιαίτερο ταφικό τμήμα. Εφόσον δεν υφίσταται τέτοιο τμήμα και μέχρι τη δημιουργία του ο ενταφιασμός θα γίνεται σε συγκεκριμένο σημείο του Κοιμητηρίου. **Στις περιπτώσεις αυτές το φέρετρο δεν ανοίγεται.**

## 5. Άρθρο 5

---

### 5.1. Διαστάσεις τάφων

Η επιφανειακή έκταση των δημοτικών τάφων του Δήμου Θερμαϊκού των διατιθεμένων προς ταφή νεκρών ορίζεται ως κάτωθι:

1. Τα επί των τάφων μνημεία είναι πράγματα εκτός συναλλαγής. Μνημείο νοείται κάθε στοιχείο διακόσμησης, κινητό ή ακίνητο, αδιάφορα από την ύλη της κατασκευής του ή της επεξεργασίας του, το οποίο τοποθετείται επί του τάφου.

2. Προτείνονται δύο τύποι κηροστατών (Α και Β), ανάμεσα στους οποίους θα πρέπει να επιλέξει ο συγγενής του νεκρού και να τον κατασκευάσει σε μαρμαρογλύπτη της επιλογής του.

### ΤΥΠΟΙ ΚΗΡΟΣΤΑΤΩΝ (Α και Β)

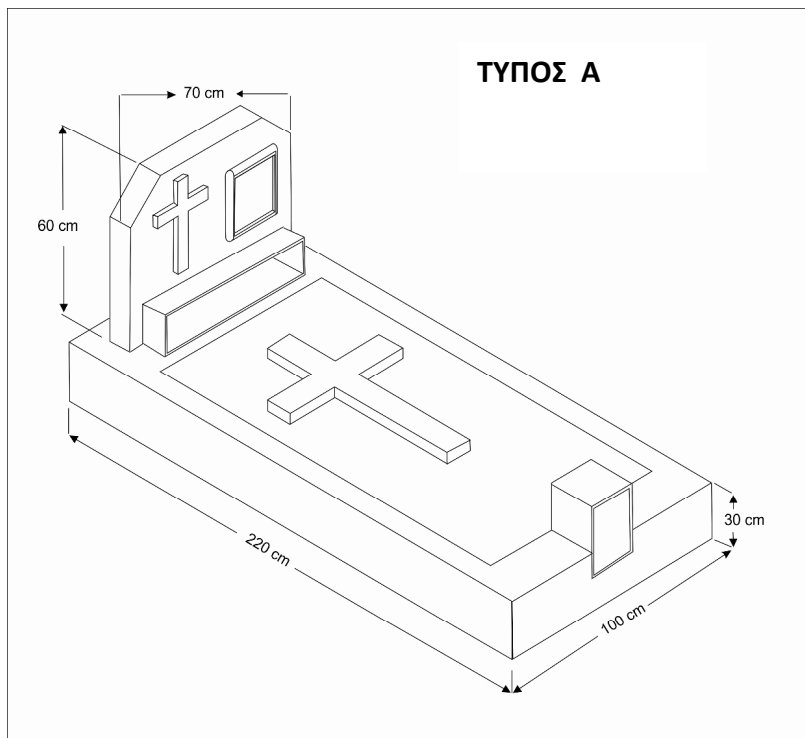

Τα μαρμαροτεμάχια θα είναι από ημίλευκο μάρμαρο με μέγιστη απόκλιση χρωμάτων προς το λευκό και ελάχιστη προς το γκρίζο. Θα είναι επεξεργασμένα ως προς την εμφάνιση και θα έχουν ποιοτική και χρωματική ομοιογένεια με τα υπάρχοντα. Αρχικά θα κατασκευάζεται πλαίσιο από τσιμεντοκονίασμα,

διαστάσεων **193 X 93 cm** ύψους **12 cm** και πλάτους **10 cm**.

Στην επάνω πλευρά θα υπάρχει μαρμάρινο κιβώτιο – βιτρίνα για την τοποθέτηση φωτογραφιών και καντηλιών, με οδηγούς για να σύρεται το τζάμι. Στην κάτω πλευρά θα υπάρχει επίσης κιβώτιο – κηροθήκη για την τοποθέτηση κεριών.

Το τμήμα του τάφου ανάμεσα στον κηροστάτη και στην ταφική πλάκα θα παραμένει είτε επιστρωμένο μόνο με χώμα ή με φύτευση-

περιποίηση γκαζόν από τον συγγενή του νεκρού, χωρίς την τοποθέτηση μαρμάρινων πλακών, πλαισίων ή χαλικιών, υλικά που δυσχεραίνουν τον καθαρισμό και την συντήρηση των τάφων του Κοιμητηρίου καθώς και την αποσύνθεση των νεκρών.

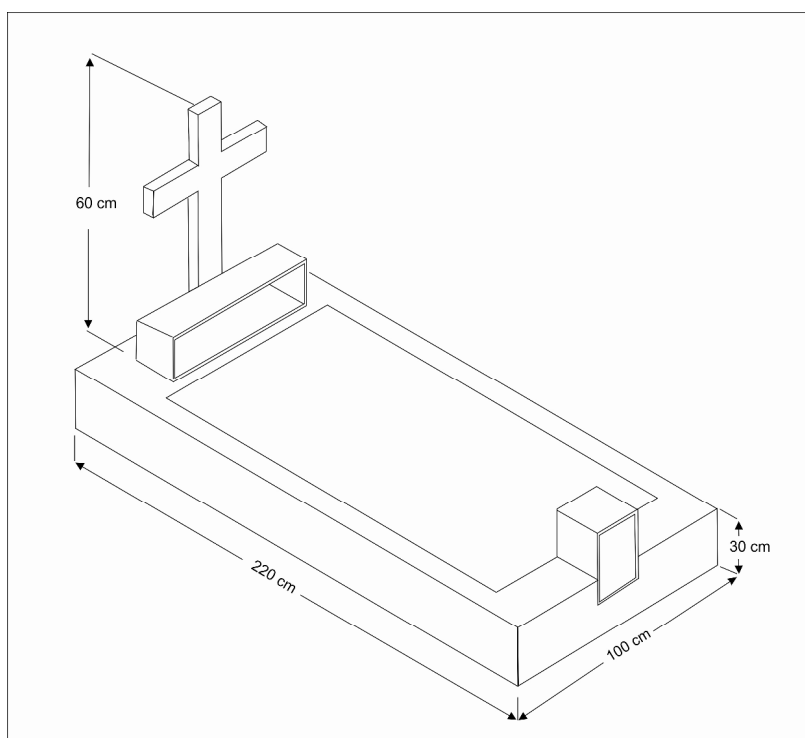

B

Τάφοι 5ετούς χρήσεως εις δυο και είκοσι τ.μ. (2,20) μήκος, και πλάτος ενός μέτρου (1) .

Το βάθος εκάστου τάφου πρέπει να είναι τουλάχιστον ένα μέτρο και είκοσι εκατοστά (1,20) του μέτρου και θα καλύπτεται μετά την ταφή επιπλέον αναχώματος ύψους μηδέν πενήντα εκατοστά (0,50) του μέτρου.

Ορίζεται απόσταση μεταξύ των τάφων μηδέν πενήντα εκατοστά του μέτρου (0,50), περιφερειακά.

## 6. Άρθρο 6

---

### 6.1. Τέλη και Δικαιώματα

Όλα τα τέλη, δικαιώματα, αμοιβές κ.λπ. που προβλέπονται από τον παρόντα Κανονισμό και την ισχύουσα Νομοθεσία το ύψος, ο τρόπος καταβολής αυτών ως και παν σχετικό με αυτά θέμα, καθορίζονται εκάστοτε και ετησίως με σχετική προς τούτο απόφαση του Δημοτικού Συμβουλίου

- **Διακόσια σαράντα ευρώ (240,00 €) για την αρχική πενταετή (5) παραχώρηση τάφων σε δημότη και μόνιμο κάτοικο και πεντακόσια ευρώ (500,00 €) σε μη μόνιμο κάτοικο (στο ποσό περιλαμβάνονται και τα έξοδα ενταφιασμού).**
- **Εκατό ευρώ (100,00 €) ανά μήνα για τα επόμενα δύο (2) έτη.**
- **Πενήντα ευρώ (50,00 €) για την εκταφή.**
- **Πενήντα ευρώ (50,00 €) για οστά που προέρχονται από Κοιμητήρια του Δήμου Θερμαϊκού και εκατό ευρώ (100,00 €) για οστά που προέρχονται από Κοιμητήρια άλλων Δήμων, ανά έτος, για τη φύλαξη των οστών στο οστεοφυλάκιο, έως τρία (3) έτη.**
- **Σε περίπτωση εκταφής μετά το πέρας της πενταετίας (5) δεν υφίσταται οικονομική επιβάρυνση για δύο (2) έτη, εφόσον δεν έχει επέλθει η αποσύνθεση των οστών.**

Για τα ανωτέρω τέλη ισχύουν τα εξής:

- Τα τέλη αρχικής παραχώρησης τάφου πενταετούς (5) ταφής προκαταβάλλονται στο Ταμείο του Δήμου με οίκοθεν βεβαιωτικό σημείωμα κατά τη δήλωση θανάτου.
- Τα τέλη παράτασης ταφής προκαταβάλλονται στο Ταμείο του Δήμου με οίκοθεν είσπραξη, όπως προβλέπεται από τη νομοθεσία περί βεβαιώσεως εσόδων, με ευθύνη των υπόχρεων.
- Εάν εντός διμήνου από τη λήξη της πενταετούς ταφής ή του έτους παράτασης δεν προσέλθουν οι υποψήφιοι, **ενώ έχουν ειδοποιηθεί**, να πληρώσουν τα τέλη ταφής ή παράτασης και η υπηρεσία έχει εξαντλήσει

κάθε πρόσφορο μέσο για την ειδοποίησή τους, γίνεται εκταφή από το Δήμο, χωρίς καμία διατύπωση και εναποτίθενται τα οστά στο χωνευτήρι.

- Αν κάποιος δημότης δεν επιθυμεί παράταση ταφής του θανόντος, με αίτησή του προς το Δήμο, δύναται να ζητήσει την εκταφή του, εντός δύο μηνών. Τα τέλη εκταφής προκαταβάλλονται στο ταμείο του Δήμου με οίκοθεν βεβαιωτικό σημείωμα.
- Για κάθε δικαίωμα και οικονομική υποχρέωση ενημερώνονται γραπτώς οι υπόχρεοι από το Δήμο κατά τη δήλωση θανάτου.

Από τα τέλη της αρχικής πενταετούς παραχώρησης τάφων, της εκταφής και της φύλαξης οστών απαλλάσσονται:

- Οι οπλίτες του στρατού, του ναυτικού, της αεροπορίας και των σωμάτων ασφαλείας, εφόσον αποβιώσουν σε εντεταλμένη υπηρεσία.
- Άποροι δημότες, μόνιμοι κάτοικοι του Δήμου Θερμαϊκού, ενταφιάζονται δωρεάν, με την προϋπόθεση ότι θα προσκομισθεί πιστοποιητικό απορίας από την αρμόδια υπηρεσία πρόνοιας και με εντολή του αντιδημάρχου που εποπτεύει τις οικονομικές υπηρεσίες. Σε ειδικές και έκτακτες περιπτώσεις κατά τις οποίες δεν είναι εφικτή η άμεση προσαγωγή της έγγραφης εντολής του αντιδημάρχου των οικονομικών, η ταφή μπορεί να γίνει με ευθύνη του προϊσταμένου της υπηρεσίας κοιμητηρίων μέχρι την έκδοση του πιστοποιητικού σε εύλογο χρονικό διάστημα.

**Όλα τα τέλη προσαρμόζονται μετά από απόφαση του Δημοτικού Συμβουλίου.**

## **7. Άρθρο 7**

---

### **7.1. Ταφές**

1. Δεν επιτρέπεται ο ενταφιασμός νεκρού αν προηγουμένως δεν προσκομισθεί στον προϊστάμενο του Κοιμητηρίου η άδεια ταφής, **με πλήρη στοιχεία του ενδιαφερόμενου συγγενή και υποχρεωτικά το Α.Φ.Μ. αυτού.** Ο ενταφιασμός νεκρού γίνεται αφού προηγουμένως τηρηθούν οι ισχύοντες κάθε φορά υγειονομικές κλπ. διατάξεις της κείμενης Νομοθεσίας περί ταφής νεκρών. Δεν επιτρέπεται ο ενταφιασμός, αν δεν προκύπτει από την άδεια ταφής ότι έχουν παρέλθει 12 ώρες από την τελευταία πνοή.
2. Σε περίπτωση κατά την οποία ο νεκρός βρίσκεται σε φέρετρο εξωτερικού και **εφόσον το εσωτερικό του έχει μεταλλική επένδυση,** υποχρεούται η οικογένεια του ή το γραφείο τελετών που έχει αναλάβει την κηδεία να το **αντικαταστήσει** με άλλο.
3. Κατά τον ενταφιασμό των νεκρών η Υπηρεσία Κοιμητηρίων θα χορηγεί μαζί με τις άλλες αποδείξεις πληρωμής και απόδειξη παραλαβής

“Υπεύθυνης Δήλωσης” με τις υποχρεώσεις του συγγενή και του κατασκευαστή που αφορούν τις προδιαγραφές του τάφου και το σημείο ταφής καθώς και ενημερωτικό έντυπο στο οποίο πέραν των άλλων θα γίνεται γνωστό ότι ο Δήμος θα προβαίνει υποχρεωτικά και υπηρεσιακά στην εκταφή του νεκρού μετά την πάροδο πενταετίας από της ταφής, εφόσον δεν παρουσιάζεται κανείς να ζητήσει την εκταφή ή την τυχόν παράταση **εντός 2/μηνών**, η μετά από προηγούμενη έγγραφη προειδοποίηση - υπενθύμιση εκ μέρους της Υπηρεσίας (συστημένη επιστολή), η οποία θα στέλνεται στην διεύθυνση που έχει δηλωθεί κατά τον ενταφιασμό του νεκρού στο Δημοτικό Νεκροταφείο. Σε περίπτωση αλλαγής κατοικίας υποχρεούνται οι συγγενείς να δηλώνουν εγγράφως την τυχόν νέα διεύθυνση, άλλως η υπηρεσία των Κοιμητηρίων και ο Δήμος ουδεμία ευθύνη φέρουν και σε περίπτωση μη εμφάνισης ουδενός συγγενούς ενδιαφερομένου δια την εκταφή, η υπηρεσία θα προβαίνει εις αυτήν και τα οστά θα τοποθετούνται στο χωνευτήρι.

4. Απαγορεύεται αυστηρώς η εκταφή νεκρού, εις τάφο πενταετούς χρήσης, για να ενταφιασθεί άλλος νεκρός, ακόμα και αν αυτός έχει πρώτου βαθμού συγγενείας με τον θανόντα εξ’ αίματος ή εξ’ αγχιστείας, εάν δεν ενημερωθεί κατά πρώτον η Υπηρεσία του Δήμου και εφόσον δεν έχουν περάσει τρία (3) έτη από την ημερομηνία ταφής.
5. Επιτρέπεται σε περίπτωση που δεν υπάρχει χώρος στο Κοιμητήριο του διαμερίσματος που ανήκει ο δημότης, να ενταφιάζεται σε άλλο Κοιμητήριο του Καλλικρατικού δήμου.

## **8. Άρθρο 8**

---

### **8.1. Παράταση ταφής**

1. Οι συγγενείς των νεκρών υποχρεώνονται πριν από τη λήξη της υποχρεωτικής πενταετούς ταφής να επικοινωνήσουν με το γραφείο Κοιμητηρίων για να δηλώσουν τη βούλησή τους σχετικά με το νεκρό τους.
2. Η παράταση της ταφής χορηγείται μετά από αίτημα των συγγενών, το οποίο κατατίθεται το αργότερο δύο μήνες πριν τη λήξη της υποχρεωτικής ταφής. Τα τέλη παράτασης καταβάλλονται βάσει της απόφασης του Δημοτικού Συμβουλίου που ισχύει κατά το χρόνο οφειλής του διπλότυπου.
3. Αποβιώσαντες ΝΕΟΙ μέχρι 25 ετών ενταφιάζονται για μία πενταετία. Η ταφή τους παρατείνεται για πέντε (5) έτη κατόπιν αιτήσεως ενός εκ των γονέων ή του ή της συζύγου του θανόντος (εφόσον τελεί εισέτι εν χηρεία), καταβάλλοντας τα ποσά που προβλέπονται, μειωμένου κατά 50% και καταθέτοντας υπεύθυνη δήλωση του Ν. 1599/86, ότι αναλαμβάνει την ευθύνη της παράτασης.



4. Η υπηρεσία των κοιμητηρίων υποχρεώνεται να ενημερώνει εγγράφως τους συγγενείς του νεκρού κατά τον ενταφιασμό για το νομικό καθεστώς των εκταφών και των παρατάσεων που προβλέπει ο παρών Κανονισμός και τις συνέπειες σε περίπτωση παραλείψεως.

## 9. Άρθρο 9

---

### 9.1. Δωρεάν παραχώρηση τάφων

1. Με απόφαση του Δημοτικού Συμβουλίου είναι δυνατή η δωρεάν παραχώρηση τάφων υπέρ προσώπων, οι οποίοι με την εθνική, πολιτική και κοινωνική δράση τους προσέφεραν σημαντικές υπηρεσίες στο έθνος ή στον Δήμο και οι εν ενεργεία Δημοτικοί Υπάλληλοι.
2. Η ταφή τους γίνεται δωρεάν μέχρι πέντε (5) χρόνια. Μετά τη λήξη της πενταετίας από την ταφή οι συγγενείς είναι υποχρεωμένοι να προσέλθουν για την εκταφή ή για τη χορήγηση παράτασης της ταφής, εφ' όσον υπάρχει δυνατότητα, καταβάλλοντας το σχετικό τέλος.
3. Ο χαρακτήρας των τάφων είναι κοινός και το δικαίωμα επί αυτών εξαντλείται με την ανακομιδή του νεκρού.
4. Βρέφη, νήπια και παιδιά μέχρι 14 ετών ενταφιάζονται **δωρεάν για πέντε +1 χρόνια**. Ως ημερομηνία γέννησης θεωρείται η πρώτη Ιανουαρίου του έτους γέννησης.
5. Μετά τη λήξη της πενταετίας από την ταφή οι συγγενείς είναι υποχρεωμένοι να προσέλθουν για την εκταφή του νηπίου ή για τη χορήγηση παράτασης της ταφής, εφ' όσον υπάρχει δυνατότητα, καταβάλλοντας το σχετικό τέλος
6. Σε αντίθετη περίπτωση μετά από δύο (2) μήνες η Υπηρεσία μπορεί να ενεργήσει αυτεπάγγελτα την εκταφή.

## 10. Άρθρο 10

---

### 10.1. Εκταφές

1. Η ανακομιδή των οστών ενεργείται μετά την πάροδο του χρόνου της υποχρεωτικής ταφής, η οποία **ορίζεται πενταετής**, εκτός των εξαιρέσεων που ορίζονται στον παρόντα Κανονισμό.
2. Σε περίπτωση που ο νεκρός πέθανε από λοιμώδες νόσημα που δεν υπάγεται στον Διεθνή Υγειονομικό Κανονισμό απαγορεύεται η εκταφή πριν από την εκπνοή της **πενταετίας**. Εάν ο θάνατος συνέβη από λοιμώδες νόσημα που υπάγεται στον Διεθνή Υγειονομικό Κανονισμό απαγορεύεται η εκταφή πριν από την παρέλευση **δεκαετίας**.
3. Η για οποιονδήποτε λόγο εκταφή και μεταφορά των νεκρών με αίτηση των συγγενών πριν από την παρέλευση του χρόνου της υποχρεωτικής ταφής, γίνεται κατά τις διατάξεις του Π.Δ. 210/1975 «περί ταριχεύσεως, μεταφοράς και ταφής νεκρών και οστών ανθρώπων», μετά από την καταβολή ειδικού τέλους, το οποίο καθορίζεται **στο τριπλάσιο του τρέχοντος δικαιώματος εκταφής**.

4. Η εκταφή γίνεται μετά από σχετική αίτηση του πλησιέστερου συγγενή ή αυτού που φρόντισε για τον ενταφιασμό και έχει καταχωρηθεί «ως ενδιαφερόμενος» στην καρτέλα του νεκρού.
5. Σε περίπτωση που δεν υπάρχουν πλησιέστεροι συγγενείς για την εκταφή, μπορεί να φροντίσει οποιοσδήποτε τρίτος, αφού καταθέσει υπεύθυνη δήλωση του Ν. 1599/86, ότι αναλαμβάνει την ευθύνη της εκταφής.
6. Η εκταφή γίνεται υποχρεωτικά με την παρουσία των συγγενών ή όσων φρόντισαν για την σχετική διαδικασία σύμφωνα με όσα ορίζονται. Όσοι δεν επιθυμούν να παρίστανται το δηλώνουν εγγράφως στην Υπηρεσία του Κοιμητηρίου και δεν απαλλάσσονται από το δικαίωμα εκταφής.
7. Αναβολή προγραμματισμένης εκταφής επιτρέπεται σε εξαιρετικές περιπτώσεις, δικαιολογημένη επαρκώς από τους συγγενείς του νεκρού και για χρονικό διάστημα εντός ενός μήνα.
8. Η μεταφορά των οστών διενεργείται κατά τις διατάξεις του Π.Δ. 210/1975.

## **11. Άρθρο 11**

---

### **11.1. Αυτεπάγγελτες Εκταφές**

1. Εάν εντός δύο μηνών από τη λήξη της υποχρεωτικής ταφής, ή της ταφής τιμής ένεκεν, οι συγγενείς του νεκρού δεν προσέλθουν να δηλώσουν εκταφή, δύναται η υπηρεσία να προβεί σε αυτεπάγγελτη εκταφή και να τοποθετήσει τα οστά στο χωνευτήριο.
2. Πριν από τη διενέργεια της αυτεπάγγελτης εκταφής, η υπηρεσία οφείλει να εξαντλήσει κάθε πρόσφορο μέσο για την ειδοποίηση των συγγενών. Η αποστολή επιστολών, η τηλεφωνική επικοινωνία, η γενική ανακοίνωση τοιχοκολλημένη στους χώρους του νεκροταφείου και η τοποθέτηση σημειώματος σε κάποιο εμφανές σημείο επί του τάφου αποτελούν ενδεικτικούς τρόπους πρόσφορου μέσου ειδοποίησης.

## **12. Άρθρο 12**

---

### **12.1. Οστεοφυλάκιο- Οστεοφύλαξη**

*Οστεοφυλάκια υπάρχουν στα περισσότερα κοιμητήρια και θα κατασκευασθούν και σε όσα δεν έχουν ακόμα, ανάλογα με τις ανάγκες τους.*

1. Τα οστά μπορούν να τοποθετηθούν σε οστεοφυλάκιο κοιμητηρίου, άλλου Τοπικού Διαμερίσματος του Δήμου μας προς φύλαξη, έως ότου κατασκευαστεί οστεοφυλάκιο στο κοιμητήριο του Τοπικού Διαμερίσματος, όπου ανήκει.
2. Προκειμένου να χρησιμοποιήσει κανείς μια θέση στο χώρο του οστεοφυλακίου, για τη φύλαξη των οστών νεκρού υποβάλλει αίτηση. Στην αίτηση αυτή ο ενδιαφερόμενος ζητά την παραχώρηση μιας θέσης

στον χώρο του οστεοφυλακίου και καταβάλλει το ετήσιο δικαίωμα φύλαξης των οστών, που αντιστοιχεί στο ποσόν των πενήντα ευρώ 50,00€ εφ' όσον ο θανών ήταν δημότης και μόνιμος κάτοικος και το ποσόν των εκατό ευρώ 100,00€ εφ' όσον ο θανών ήταν μη μόνιμος κάτοικος. Η κατασκευή της οστεοθήκης αντιστοιχεί στο ποσόν των 50,00€. Τα προαναφερθέντα χρηματικά ποσά καταβάλλονται στην Οικονομική Υπηρεσία του Δήμου μας.

3. Η εκάστοτε καταβολή δικαιώματος φύλαξης των οστών είναι ημερολογιακή, δηλαδή από 1η Ιανουαρίου μέχρι 31η Δεκεμβρίου και η πρώτη καταβολή δικαιώματος αφορά το τρέχον έτος, ανεξαρτήτως της ημερομηνίας έναρξης φύλαξης των οστών.
4. Η τοποθέτηση των οστών στο χωνευτήριο γίνεται α) μετά από αίτηση των συγγενών, β) εφόσον δεν έχει καταβληθεί το προβλεπόμενο στον παρόντα κανονισμό, δικαίωμα φύλαξης μετά την πάροδο του χρονικού περιθωρίου των δύο μηνών (προθεσμία) για την εξόφληση της υποχρέωσής του.
5. Στο ΧΩΝΕΥΤΗΡΙΟ του κοιμητηρίου μπορούν να τοποθετηθούν οστά τα οποία φυλάσσονταν σε άλλα κοιμητήρια κατά τη διακριτική ευχέρεια της Υπηρεσίας και εφόσον σε εκείνα δεν υπάρχει χώρος χωνευτηρίου.
6. Η παραλαβή των οστών από τα Κοιμητήρια και η μεταφορά τους σε άλλο χώρο (Κοιμητήριο-Μοναστήρι) ενεργείται μόνο κατόπιν αιτήσεως των ενδιαφερομένων συγγενών και κατόπιν έκδοσης σχετικής άδειας από τη **Διεύθυνση Υγιεινής**.
7. Απαγορεύεται ρητά η μετακίνηση των κιβωτίων από τα ράφια με πρωτοβουλία των επισκεπτών και η τοποθέτησης παντός αντικειμένου στην οστεοθήκη, όπως ανθοδοχείων, γλαστρών, καντηλιών, εικόνων, αγαλματιδίων κλπ. Επιτρέπεται μόνο η τοποθέτηση φωτογραφίας του θανόντος ή μικρός σε διάσταση σταυρός.
8. Η οστεοθήκη δεν αποτελεί περιουσιακό στοιχείο εκείνου εις τον οποίον γίνεται η παραχώρηση χρήσης και δεν μεταβιβάζεται καθ' οποιονδήποτε τρόπον προς τρίτους διαπράξεως εν ζωή ή αιτία θανάτου.

## **13. Άρθρο 13**

---

### **13.1. Περιορισμοί**

1. Η είσοδος εις το Κοιμητήριο απαγορεύεται απολύτως πριν από την ανατολή και μετά τη δύση του ηλίου και όσες ώρες περαιτέρω ορίσει ο Δήμαρχος με σχετική προς τούτο πράξη του.  
Η θύρα του Κοιμητηρίου κλείνει ένα τέταρτο πριν από την καθοριζόμενη εκάστοτε ώρα και όλοι όσοι βρίσκονται σε αυτό πρέπει να εξέλθουν αμέσως και χωρίς καμία καθυστέρηση ή δικαιολογία, αφού προηγουμένως ειδοποιηθούν προς τούτο.

- Η εφαρμογή της παραπάνω διατάξεως θα εκτελείται με ευθύνη των φυλάκων, των υπαλλήλων και του Προϊσταμένου των Κοιμητηρίων.
2. Απαγορεύεται απολύτως η είσοδος στο Κοιμητήριο αυτοκινήτων κ.λ.π. μεταφορικών μέσων και εν γένει παντός είδους οχημάτων.  
Η μεταφορά των αναγκαίων για την εκτέλεση έργων διαμορφώσεως και διαρρυθμίσεως των τάφων υλικών θα διενεργείται μόνο τις πρωινές ώρες και μόνο κατά την ώρα εκείνη που θα ορίσει ο Αντιδήμαρχος με σχετική προς τούτο πράξη του.
  3. Οι ως άνω περιορισμοί δεν ισχύουν για τα άτομα με ειδικές ανάγκες.
  4. Απαγορεύεται η είσοδος σε όλους εκείνους που έχουν μαζί τους σκυλιά ή άλλα ζώα καθώς και σε πρόσωπα που διατελούν σε κατάσταση μέθης και είναι ντυμένα κατά τρόπο άσεμνο ως και παιδιά κάτω των 10 ετών εάν δεν συνοδεύονται από τους γονείς ή τους κηδεμόνες τους.
  5. Δεν επιτρέπεται η επαιτεία, η εγκατάσταση μικροπωλητών και η πώληση κεριών στο χώρο ή στις εισόδους των Κοιμητηρίων
  6. Επίσης απαγορεύεται κάθε ανευλαβής πράξη ή εκδήλωση. Όποιος δεν συμμορφώνεται προς τα ανωτέρω καλείται να εγκαταλείψει αμέσως το Κοιμητήριο. Σε περίπτωση αρνήσεως ή δυστροπίας του θα καλείται από την υπηρεσία του Κοιμητηρίου το οικείο Αστυνομικό Τμήμα.
  7. Απαγορεύεται απολύτως η παρενόχληση των επισκεπτών του Κοιμητηρίου ως και κάθε διαπραγματεύση μέσα στο Κοιμητήριο αυτών με εργολάβους, κηπουρούς, εργάτες και γενικά με όλους τους εργαζόμενους σε αυτό.
  8. Απαγορεύεται η έκθεση προς πώληση πένθιμων αντικειμένων εντός του Κοιμητηρίου. Επίσης απαγορεύεται απολύτως η πάσης φύσεως πώληση οποιουδήποτε αντικειμένου μέσα στο Κοιμητήριο.

**Κατά τις Κυριακές και λοιπές εκ του νόμου εξαιρετέες ημέρες απαγορεύεται οποιαδήποτε εργασία εντός του Νεκροταφείου.**

## **14. Άρθρο 14**

---

### **14.1. Κατασκευή – Διαμόρφωση Τάφων - Υποχρεώσεις Κατασκευαστών**

**Οι εργασίες των μαρμαρογλυπτών εκτελούνται καθημερινά από τις 7.30 π. μ. – 15:00 μ.μ. εκτός Κυριακής και αργιών.**

1. Η εκτέλεση εργασιών κατασκευής μνημείων στο χώρο των Κοιμητηρίων θα γίνεται από τους εργολάβους - τεχνίτες μαρμάρων ή από τους οικείους του νεκρού (μέχρι 2<sup>ου</sup> βαθμού συγγένειας) εφόσον ασκούν παρεμφερές επάγγελμα (π.χ. μαρμαράδες, χτίστες, μπετατζήδες, σοβατζήδες, κ.τ.λ.), μετά την έκδοση από το Δήμο σχετικής άδειας δραστηριότητας. Για την έκδοση της άδειας αυτής απαιτείται η καταβολή τέλους στο ταμείο του Δήμου ή στο ταμείο των κατά τόπων Δημοτικών Κοινοτήτων, που ανέρχεται στο ποσόν των

πενήντα 50,00 € για κάθε νέα κατασκευή και είκοσι πέντε 25,00€ για την επισκευή – συντήρηση του υπάρχοντος μνημείου.

2. Η χορήγηση άδειας εισόδου δίνεται μετά από αίτηση του ενδιαφερομένου από τον Υπεύθυνο των Κοιμητηρίων. Με την αίτησή του συνυποβάλλεται πιστοποιητικό του οικείου επιμελητηρίου ή η έναρξη επιτηδεύματος της οικείας εφορίας, ότι είναι μαρμαρογλύπτης ή για τους οικείους του νεκρού (μέχρι 2<sup>ου</sup> βαθμού συγγένειας) ότι ασκούν παρεμφερές επάγγελμα.
3. Γίνεται σαφές ότι το ποσόν δικαιώματος εισόδου των κατασκευαστών, καταβάλλεται κάθε φορά και για κάθε ένα ξεχωριστά μνημείο που αναλαμβάνει να κατασκευάσει, αποτελεί δε αποκλειστικά και μόνο δική του υποχρέωση προς τον Δήμο, με κανένα τρόπο δεν αποτελεί μέρος της δαπάνης που υποχρεούται να καταβάλλει ο ενδιαφερόμενος συγγενής του νεκρού αυτού προς αυτόν. Απαγορεύεται αυστηρώς εις τον κατασκευαστή να μεταβάλλει ή διαφοροποιήσει τις διαστάσεις που προβλέπονται από τον κανονισμό ως προς το μέγεθος και το ύψος του μνημείου.
4. Απαγορεύεται η επεξεργασία ακατέργαστων υλικών από ιδιώτες μαρμαρογλύπτες εντός του χώρου των κοιμητηρίων. Η εργασία τους περιορίζεται στη συναρμολόγηση των κατεργασμένων υλικών.
5. Κάθε εργασία γενικά μέσα στα Κοιμητήρια θα αποπερατώνεται το συντομότερο δυνατό και σε χρονικό διάστημα όχι μεγαλύτερο του ενός (1) μήνα.
6. Οι εργολάβοι – τεχνίτες μαρμάρων υποχρεούνται να συμμορφώνονται προς τις διατάξεις του παρόντος κανονισμού, και τις υποδείξεις των αρμοδίων οργάνων της υπηρεσίας των Κοιμητηρίων. Κάθε κατασκευή που έχει τοποθετηθεί σε τάφο και δεν πληροί τις καθορισμένες προδιαγραφές θα αφαιρείται με ευθύνη αυτού που το τοποθέτησε. Διαφορετικά αφαιρείται από την Υπηρεσία του Δήμου και το κόστος καταλογίζεται στον συγγενή του νεκρού. Σε βάρος του παραβάτη κατασκευαστή (μαρμαρά) επιβάλλεται χρηματικό πρόστιμο και απαγόρευση δραστηριοποίησής του για χρονικό διάστημα μέχρι και ενός (1) έτους.
7. Ουδείς εργολάβος ή τεχνίτης μαρμάρων εισέρχεται στο χώρο του Κοιμητηρίου αν δεν προσκομίσει στον αρμόδιο υπάλληλο (εργάτη) του Κοιμητηρίου την άδεια εισόδου, που χορηγείται από την Υπηρεσία του Δήμου Θερμαϊκού. Σε περίπτωση εργασίας χωρίς άδεια δραστηριότητας, επιβάλλεται στον κατασκευαστή πρόστιμο ίσο με το πενταπλάσιο του εκάστοτε ισχύοντος τέλους κατασκευής και θα απαγορεύεται η δραστηριοποίησή του στο Κοιμητήριο για χρονικό διάστημα μέχρι και ενός (1) έτους.
8. Μετά το πέρας των εργασιών ο κατασκευαστής οφείλει να απομακρύνει από τον χώρο του Κοιμητηρίου όλα τα υλικά οικοδομών που περίσσεψαν.
9. Όλες οι ιδιωτικές εργασίες εκτελούνται υπό την εποπτεία των προϊσταμένων των τμημάτων της Διεύθυνσης. **Εις τους ανωτέρω (κατασκευαστές) που δεν συμμορφώνονται, με τις διατάξεις του**

παρόντος Κανονισμού επιβάλλεται ποινή προσωρινής ανακλήσεως του δικαιώματος της αδείας εισόδου στα Κοιμητήρια μέχρι ενός έτους και χρηματικό πρόστιμο χιλίων (1.000,00) €. Στους συγγενείς τάφων πενταετούς ταφής επιβάλλεται χρηματικό πρόστιμο διατήρησης τριακοσίων (300,00) € μηνιαίως. Σε κάθε περίπτωση θα εφαρμόζονται οι σχετικές διατάξεις περί βεβαιώσεως και εισπράξεως των Δημοτικών εσόδων, όπως ορίζει ο Ν.3463/2006 (Κώδικας Δήμων και Κοινοτήτων) & ο Ν.3852/2010 (Πρόγραμμα Καλλικράτης) όπου τυγχάνει εφαρμογής.

Λόγοι αποβολής δύναται να συνιστά η τοποθέτηση μνημείου διαφορετικού από αυτό που ορίζει ο παρόν Κανονισμός και γενικά κάθε παράβαση των διατάξεων του Κανονισμού λειτουργίας του κοιμητηρίου.

## 15. Άρθρο 15

---

### 15.1. Περιποίηση τάφων

1. Επιτρέπεται στους συγγενείς των νεκρών να περιποιούνται τους τάφους των προσφιλών τους και να εκδηλώνουν τα θρησκευτικά τους καθήκοντα κατά την κρίση τους.
2. Το δικαίωμα της αφής των κανδηλιών ελαίου και της περιποίησης του τάφου δύναται να παρέχεται αποκλειστικά σε ανάδοχο, ο οποίος αναδεικνύεται **με διαγωνισμό** βάσει της σχετικής νομοθεσίας και έναντι καταβολής ανάλογου τέλους.
3. Δεν νομιμοποιείται άλλο φυσικό ή νομικό πρόσωπο να ανάβει καντήλια και να περιποιείται τάφους **έναντι αμοιβής**.

## 16. Άρθρο 16

---

### 16.1. Βιβλία

Για την επιμελή και ακριβή τήρηση των διατάξεων του παρόντος θα τηρούνται από την υπηρεσία του Δήμου ή από τον αρμόδιο υπάλληλο των Κοιμητηρίων τα παρακάτω βιβλία :

1. Σχεδιάγραμμα του Κοιμητηρίου,
2. Βιβλίο ενταφιασμών ή αδειών ταφής
3. Βιβλίο οικογενειακών τάφων με ευρετήριο,
4. Βιβλίο οστεοφυλακίου με ευρετήριο
5. Βιβλίο ανακομιδής οστών
6. Βιβλίο αδειών ανεγέρσεων τάφων,
7. Βιβλίο τιμαλφών κ.λ.π. κινητών αξιών ή πραγμάτων και υλικών

8. Βιβλίο καταχώρησης εκδιδόμενων γραμματίων εισπράξεων.

## **17. Άρθρο 17**

---

### **17.1. Μνημεία – επιγραφές – αντικείμενα**

1. Τα επί των τάφων μνημεία είναι πράγματα εκτός συναλλαγής. Μνημείο νοείται κάθε στοιχείο διακόσμησης, κινητό ή ακίνητο, αδιάφορα από την ύλη της κατασκευής του ή της επεξεργασίας του, το οποίο τοποθετείται επί του τάφου.
2. Η τοποθέτηση μνημείου επί του τάφου δεν είναι υποχρεωτική.
3. Οι εγκαταστάσεις που βρίσκονται επί των τάφων και τα υλικά από τα οποία αποτελούνται τα μνημεία μετά την εκταφή παραμένουν στα κοιμητήρια, θεωρούνται περιουσία τους και απαγορεύεται να μεταφερθούν από αυτά. Το Δημοτικό Συμβούλιο με απόφασή του μπορεί να επιτρέψει την εκποίηση τους σύμφωνα με τη διαδικασία που προβλέπουν οι σχετικές διατάξεις του Κώδικα Δήμων και Κοινοτήτων.
4. Αντικείμενα που υπάρχουν επί και εντός των τάφων κατά την εκταφή επιστρέφονται στους συγγενείς του νεκρού, εφόσον το ζητήσουν με αίτησή τους επτά ημέρες πριν από την εκταφή. Από τη διαδικασία αυτή εξαιρούνται τα έργα τέχνης που έχουν ιστορική και καλλιτεχνική αξία.
5. Οι σκελετοί των στεφάνων και των σταυρών που κατατίθενται κατά την τελετή της κηδείας περιέρχονται στον Δήμο.

## **18. Άρθρο 18**

---

### **18.1. Ωράριο λειτουργίας**

1. Τα Κοιμητήρια είναι ανοικτά για τους επισκέπτες όλες τις ημέρες της εβδομάδος από την ανατολή μέχρι τη δύση του ηλίου.
2. Απαγορεύεται η είσοδος και η παραμονή στα Κοιμητήρια σε εργαζόμενους και μη κατά τις ώρες που είναι κλειστό.
3. Σε κάθε κοιμητήριο, το οστεοφυλάκιο είναι ανοικτό καθημερινά από τις 7:30 π. μ έως 15:30 μ.μ. και τα Σάββατα από τις 7:30 π. μ έως 1:30 μ.μ . Τις Κυριακές και τις αργίες θα παραμένει κλειστό πλην της αργίας της Μεγάλης Παρασκευής, τα απογεύματα των Παρασκευών προ των ψυχοσάββατων και των ψυχοσάββατων που θα είναι ανοικτό από την ανατολή μέχρι τη δύση του ηλίου.

## 19. Άρθρο 19

---

### 19.1. Τελικές διατάξεις

1. Κάθε διάταξη αντίθετη με τον παρόντα Κανονισμό καταργείται.
2. Περιπτώσεις που δεν προβλέπονται από τον κανονισμό ρυθμίζονται με απόφαση του Δημοτικού Συμβουλίου.
3. Δεν επιτρέπεται η είσοδος στο χώρο των Κοιμητηρίων με ζώα.
4. Δεν επιτρέπεται η επαιτεία, η εγκατάσταση μικροπωλητών και η πώληση κεριών στο χώρο ή στις εισόδους των Κοιμητηρίων.
5. Κάθε επισκέπτης οφείλει να δείχνει τον απαιτούμενο σεβασμό και να τηρεί την τάξη και την ευκοσμία.
6. Απαγορεύεται κάθε κατασκευή (βρύση, παγκάκια κ.λπ.) ή φύτευση δένδρων σε κοινόχρηστο χώρο των κοιμητηρίων, διαφορετικά θα απομακρύνεται από τον συγγενή με ευθύνη του κατασκευαστή ή από το Δήμο και το κόστος θα καταλογίζεται στον συγγενή του νεκρού, ο οποίος σε κάθε περίπτωση υποχρεούται να συμμορφώνεται με τις διατάξεις του παρόντος Κανονισμού.
7. Με τη δημιουργία νέων κοιμητηρίων θα διακοπεί η λειτουργία των υφιστάμενων κοιμητηρίων και αυτά θα πρέπει να εξωραϊστούν και να διατηρηθούν ως μνημεία, όπως αυτό προβλέπεται από το σχετικό νόμο.
8. Να τηρηθεί ο σεβασμός στις ιδιαιτερότητες κάποιων Τοπικών περιοχών, εφόσον δεν αντίκειται σε κανένα άρθρο του παρόντος Κανονισμού Λειτουργίας Δημοτικών Κοιμητηρίων Δήμου Θερμαϊκού.

## 20. Άρθρο 20

---

### 20.1. Ισχύς κανονισμού

Η ισχύς του παρόντος Κανονισμού αρχίζει αμέσως μετά την κατά νόμο έγκρισή του. Από την έγκριση του παρόντος καταργείται κάθε προηγούμενος και κάθε απόφαση που δεν είναι σύμφωνη με αυτόν. Για όποιο θέμα δεν υπάρχει πρόβλεψη στον Κανονισμό, αποφασίζει το Δημοτικό Συμβούλιο, αφού λάβει υπ' όψη του και τις σχετικές διατάξεις του Νόμου. Όσον αφορά τα πάσης φύσεως τέλη και δικαιώματα που ισχύουν σήμερα στο Δημοτικό Νεκροταφείο, παραμένουν εν ισχύ μέχρι σήμερα.

### 20.2. Συμπληρωματικές Οδηγίες

1. Οι αρμόδιοι Ληξιαρχοί, αμέσως με την έκδοση Άδειας Ταφής, θα ενημερώνουν το Γραφείο Κοιμητηρίων για την κάθε άδεια ταφής που



θα έχουν εκδώσει καθώς και το Γραφείο Εσόδων προκειμένου να επιβληθεί το αντίστοιχο τέλος ταφής.

2. Το Γραφείο Κοιμητηρίων, θα ενημερώνεται από το Γραφείο Εσόδων ώστε να επιβεβαιώνει για την καταβολή από τον Υπόχρεο (πλησιέστερο) συγγενή ή Γραφείο Κηδειών που λειτουργεί κατ' εξουσιοδότηση του Πληρέστερου Συγγενή) του τέλους ταφής.

3. Στη συνέχεια το Γραφείο Κοιμητηρίων θα ενημερώνει επικουρικά τον Αρμόδιο γεωγραφικά Αντιδήμαρχο, Εντεταλμένο Σύμβουλο και Πρόεδρο Δημοτικών – Τοπικών Κοινοτήτων, προκειμένου να λαμβάνουν γνώση για τη διαδικασία της ταφής.

Η διαδικασία αυτή θα γίνεται από Δευτέρα έως Παρασκευή (11:00π.μ.).

4. Από την Παρασκευή (11:00π.μ.) και μέχρι και την Κυριακή, θα δίνονται οι άδειες ταφής από το αρμόδιο Ληξιαρχείο με υποχρέωση να συμπληρώνεται "Υπεύθυνη Δήλωση" του πλησιέστερου συγγενή με τα ακριβή στοιχεία του, όπως (Όνομ/μο, Α.Δ.Τ., Α.Φ.Μ., Δ/ση Κατοικίας, Τηλέφωνο Επικοινωνίας). Την Υπεύθυνη Δήλωση αυτή το αρμόδιο Ληξιαρχείο υποχρεούται να την κοινοποιεί στο Γραφείο Εσόδων και στο Γραφείο Κοιμητηρίων την Τρίτη ή την αμέσως επόμενη εργάσιμη ημέρα.

Μόνο για τις ταφές που γίνονται τις παραπάνω ημέρες και ώρες, το Γραφείο Κοιμητηρίων υποχρεούται να προχωρά στις διαδικασίες ενταφιασμού χωρίς να πληρώνεται εκ των προτέρων το αντίστοιχο τέλος. Για τους ενταφιασμούς αυτών των ημερών/ωρών το Γραφείο Εσόδων υποχρεούται να βεβαιώνει το τέλος στον πλησιέστερο συγγενή εντός της Τρίτης που ακολουθεί το Σαββατοκύριακο.

5. Οι αρμόδιοι Ληξίαρχοι, αμέσως με την έκδοση της Άδειας Ταφής, θα ενημερώνουν το Γραφείο Κοιμητηρίων για τον ενταφιασμό, το οποίο στη συνέχεια θα ενημερώνει τους Προέδρους των Δημοτικών – Τοπικών Κοινοτήτων, προκειμένου να λαμβάνουν γνώση για τη διαδικασία της ταφής.

6. Υπενθυμίζεται ότι εάν με την άδεια ταφής δεν πληρώνεται το προβλεπόμενο τέλος, ο ενταφιασμός μπορεί να γίνεται μόνο εάν υπάρχει συγκεκριμένος λόγος και έγγραφη βεβαίωση του Αντιδημάρχου Οικονομικών Υπηρεσιών σύμφωνα με τον Κανονισμό Λειτουργίας των Δημοτικών Κοιμητηρίων, Δήμου Θερμαϊκού .

7. Οι Ληξίαρχοι μια φορά την εβδομάδα (κάθε Τρίτη για την αμέσως προηγούμενη εβδομάδα), θα ενημερώνουν τα Γραφεία Εσόδων και Κοιμητηρίων, για τις άδειες ταφής τις οποίες έχουν εκδώσει. Σε περίπτωση που το Γραφείο Εσόδων ή το Γραφείο Κοιμητηρίων διαπιστώσει ότι για κάποια ή κάποιες από τις άδειες ταφής δεν έχει ενημερωθεί ή και δεν έχει εκδοθεί και πληρωθεί τέλος ενταφιασμού οφείλει να προχωρά άμεσα στη βεβαίωση του αντίστοιχου τέλους ενημερώνοντας άμεσα και το Γραφείο (Βεβαιωμένων) Εσόδων της Ταμειακής Υπηρεσίας.

8. Παρόμοια διαδικασία ακολουθείται και για τη διαδικασία εκταφιασμού. Η διαδικασία εκταφιασμού θα γίνεται όμως μόνο Δευτέρα με Παρασκευή από τις 8:00π.μ έως τις 14:00μ.μ.

9. Διευκρινίζεται δε ότι με την είσπραξη του ανάλογου τέλους ενταφιασμού, μοναδικός αρμόδιος για την προετοιμασία του χώρου ενταφιασμού είναι το Γραφείο Κοιμητηρίων του Δήμου. Κανείς ιδιώτης ή Γραφείο Τελετών δεν δύναται να διεξάγει τη συγκεκριμένη υπηρεσία.

10. Τέλος διευκρινίζεται ότι η όλη διαδικασία ενταφιασμού που περιλαμβάνει τη μεταφορά του αποθανώντος, την εναπόθεσή του και την κατασκευή του τάφου, σύμφωνα με τον Κανονισμό Λειτουργίας Δημοτικών Κοιμητηρίων του Δήμου, έχει ο πλησιέστερος συγγενής ή το Γραφείο Τελετών ή ο ιδιώτης που εξουσιοδοτεί ο πλησιέστερος συγγενής.